

# FEIDER

## MACHINES



**BENZINE**  
**GRASMAAIER**  
**FTDT5096-AC**  
**GEBRUIKSAANW**  
**IJZING BOEK**

**WAARSCHUWING: Lees de instructies voordat u het product**

**gebruikt.**

# INHOUD

1. SPECIFIEK GEBRUIK	3
2. VEILIGHEIDSINSTRUCTIES	3
3. UW PRODUCT	7
4. ASSEMBLAGE	8
5. DE BRANDSTOFTANK VULLEN	9
6. GEBRUIK	10
7. ONDERHOUD EN OPSLAG	11
8. VERKLARING VAN OVEREENSTEMMING	14
9. GARANTIE	15
10. PRODUCTSTORING	16
11. GARANTIE-UITSLUITINGEN	17

# 1. DOEL

Dit apparaat is alleen geschikt voor het maaien van gras en gazons tot 1800 m<sup>2</sup> in woongebieden. Het apparaat is bestemd voor huishoudelijk gebruik. Het is niet bedoeld voor continu professioneel gebruik. Elk ander gebruik dat niet uitdrukkelijk is toegestaan in deze handleiding kan schade toebrengen aan het apparaat en een ernstig risico vormen voor de gebruiker.

Dit apparaat is bedoeld voor gebruik door volwassenen. Kinderen en personen die niet bekend zijn met deze instructies mogen dit apparaat niet gebruiken. De gebruiker is verantwoordelijk voor ongevallen of schade veroorzaakt aan personen of hun eigendom. De fabrikant is niet aansprakelijk voor schade veroorzaakt door onjuist gebruik of onjuiste behandeling.

# 2. VEILIGHEIDSINSTRUCTIES

## 2.1 INSTRUCTIES

- Lees de instructies zorgvuldig. Maak uzelf vertrouwd met de bediening en het juiste gebruik van het apparaat.
- Laat deze maaier nooit door kinderen gebruiken. Als de maaier aan iemand anders wordt doorgegeven, geef hem dan ook deze instructies. Zorg er ook voor dat deze persoon de machine alleen gebruikt na de nodige instructies te hebben ontvangen. Lokale wetten kunnen de leeftijd van de gebruiker beperken.
- Maai nooit als er mensen, vooral kinderen, of dieren in de buurt zijn.
- Vergeet niet dat de exploitant of gebruiker verantwoordelijk is voor ongevallen of gevaren die zich kunnen voordoen voor andere personen of hun eigendommen.
- Laat u zo nodig door een ervaren persoon opleiden om dit gereedschap veilig te gebruiken.

## 2.2 VOORBEREIDING

- Draag altijd slipvrije voetbescherming en een lange broek tijdens het maaien. Gebruik de machine niet op blote voeten of met open sandalen.
- Draag persoonlijke beschermingsmiddelen die ten minste het volgende omvatten: Beschermende kleding, handschoenen, voetbescherming, masker, oog- en oorbescherming
- Inspecteer de plaats waar het toestel zich bevindt zorgvuldig en verwijder alle vreemde voorwerpen zoals stenen, speelgoed, stokken en draden.
- **WAARSCHUWING** - Benzine is licht ontvlambaar.
  - Vul brandstof bij alvorens te starten. Verwijder de brandstofdop niet terwijl de machine draait of heet is.
  - Als er brandstof is gemorst of gelekt, probeer dan niet de machine te starten, maar verplaats de machine weg van het lek en vermijd een ontstekingsbron totdat de benzinedampen zijn verdwenen.
  - Tank alleen buiten en rook niet tijdens het tanken.
  - Bewaar brandstof in speciaal daarvoor bestemde tanks.
  - Vervang de brandstoftank of de defecte brandstofconnector veilig.
- Vervang defecte dempers.
- Controleer voor gebruik altijd visueel of de messen, de messamenstelling en de messensluiting niet versleten of beschadigd zijn. Vervang messen en messensets die niet in goede staat verkeren om het evenwicht te bewaren. Gebruik altijd de aanbevolen messen. Neem contact op met de fabrikant of uw dealer voor een lijst met aanbevolen messen. Niet aanbevolen bladen kunnen storingen, verwondingen en ongevallen veroorzaken.
- De messen moeten uitgebalanceerd zijn om een goede werking en veilig werken te garanderen.

## 2.3 OPERATIE

- Gebruik het apparaat niet in gesloten ruimten, omdat anders gevaarlijke koolmonoxide-emissies kunnen ontstaan.
- Maai alleen bij daglicht of bij goed kunstlicht. Zorg altijd voor goed zicht.
- Vermijd indien mogelijk het gebruik van de machine op vettig gras.

- Wees altijd veilig op de piste.
- Lopen, niet rennen.
- Voor grasmaaiers: maai dwars op de helling, nooit van boven naar beneden.
- Wees uiterst voorzichtig bij het veranderen van richting op hellingen.
- Stop de messen als de maaier tijdens het transport moet worden gekanteld, als u andere gebieden dan gras doorkruist en als u de maaier moet vervoeren vanwege het te maaien gebied.
- Niet maaien op steile hellingen.

- Wees uiterst voorzichtig wanneer u de maaier kantelt of naar u toe trekt.
- Gebruik de maaier nooit met defecte afschermingen of zonder beveiligingen zoals deflectorplaten of opvangbakken.
- Verander de configuratie van de motor niet en verhoog de snelheid niet.
- Om te starten moeten alle messen worden uitgeschakeld, de versnellingen moeten in neutraal staan, de hendel van de tractieaandrijving moet worden losgelaten. Plaats je voet ver weg van de messen.
- Lees voor het starten van de motor alle instructies zorgvuldig door en maak uzelf ermee vertrouwd.
- Kantel de maaier niet wanneer u de machine start of de motor inschakelt, tenzij de maaier gekanteld moet worden om te starten. In dit geval niet verder kantelen dan absoluut noodzakelijk en alleen het deel optillen dat het verst van de gebruiker verwijderd is.
- Start de machine niet door voor de uitwerper te gaan staan.
- Plaats handen en voeten niet in de buurt van of onder draaiende onderdelen. Houd de opening van de grasmaaier schoon.
- Pak de maaier nooit op of draag hem nooit terwijl hij loopt.
- Stop de machine, verwijder de contactsleutel en verwijder de bougie:
  - Voordat u de grasvanger reinigt of ontstopt.
  - Voordat u de maaier controleert, schoonmaakt en eraan werkt.
  - Na het raken van een object. Controleer de maaier op schade en repareer deze voordat u hem weer gebruikt.
  - Als de maaier abnormaal begint te trillen, stop dan onmiddellijk de motor en controleer hem volgens de voorgaande aanbevelingen.
- De werking van de bedieningselementen moet altijd worden gecontroleerd. In geval van een storing mag het apparaat niet worden gebruikt en moet het voor controle naar een servicepartner worden gebracht.
- Schakel de motor onmiddellijk uit:
  - Elke keer dat u het gereedschap met rust laat en het werkgebied verlaat
  - Voor het tanken.
- Parkeer het gereedschap op een veilige plaats wanneer het niet in gebruik is.
- Beweeg langzaam als je beweegt.
- De grasmaaier mag niet worden gebruikt op hellingen en in de buurt van hellingen, sloten of taluds; als het apparaat op dergelijke plaatsen moet worden gebruikt, wees dan extra voorzichtig en bedien het apparaat met voorzichtigheid.
- Knoei niet met de veiligheidssystemen of -functies van de maaier en maak deze niet onklaar;
- De machinist mag de instellingen van de verzegelde toerentalregeling niet wijzigen of manipuleren.

## 2.4 ONDERHOUD EN OPSLAG

- Controleer en draai alle schroeven en bouten aan om er zeker van te zijn dat het toestel in veilige bedrijfstoestand is.
- Berg de maaier nooit binnenshuis op met benzine in de tank, omdat de dampen een felle vlam of vonken kunnen veroorzaken.
- Laat het apparaat afkoelen voordat u het in een gesloten ruimte opbergt.
- Houd de machine schoon, zonder gras, zonder vet, de uitlaatdemper en de motor koel, ontkoppel indien nodig de accu en leeg de brandstoftank om het risico op brand te verminderen.
- Controleer regelmatig de toestand van de grasvanger en of deze beschadigd is.
- Vervang om veiligheidsredenen versleten en beschadigde onderdelen.
- Als de brandstoftank moet worden geleegd, moet dit buiten gebeuren.

## 2.5 SPECIALE VEILIGHEIDSINSTRUCTIES

- Gebruik de maaier altijd met de opvangzak en/of deflector in de daarvoor bestemde positie.
- Schakel de motor uit voordat u de opvangzak leegt of de maaihoogte verandert.
- Steek nooit uw handen of voeten onder de maaier of onder de grasafvoer wanneer de motor draait.
- Verwijder vóór het maaien alle vreemde voorwerpen uit het gras die door de machine kunnen worden weggegooid.

- Houd kinderen en huisdieren op veilige afstand wanneer u de maaier gebruikt.
- Til de maaier nooit op als de motor start.
- Alcohol, drugs, maar ook ziekte, koorts en vermoeidheid verminderen uw reactievermogen. Gebruik in dergelijke omstandigheden geen elektrisch gereedschap.
- Verander nooit de nominale snelheid van de motor.
- Til of draag het apparaat nooit met draaiende motor.
- Voordat de motor wordt gestart, moet de helmstok worden losgelaten.
- Plaats de opvangzak in de daarvoor bestemde positie voordat u gaat maaien.

- Gebruik de maaier niet als het regent of als het gras nat is.
- Til nooit de achterkant van de maaier op wanneer u de motor start en plaats nooit uw handen of voeten onder het maaidek of in de uitblaasopening terwijl de motor draait.
- Schakel in de volgende gevallen de motor uit en verwijder de bougiestekker:
  - Voordat u onder de maaier of bij de uitstroomopening werkt.
  - Voor elk onderhoud, reparatie of inspectie.
  - Voordat u de maaier vervoert, optilt of opbergt.
  - Als u de maaier onbeheerd achterlaat of de maaihoogte verandert.
  - Voor het verwijderen en legen van de opvangzak.
- Schakel de motor uit na het raken van een vreemd voorwerp en inspecteer de maaier zorgvuldig op schade. Breng de maaier zo nodig naar een erkende werkplaats voor reparatie.
- Als de maaier ongewoon trilt, probeer dan de oorzaak te achterhalen en breng uw maaier naar een erkende reparatiewerkplaats.
- Controleer regelmatig of de bouten, moeren en schroeven goed zijn aangedraaid voor een veilige werking van de maaier.
- Gebruik het toestel niet op plaatsen waar gevaar voor licht bestaat.
- Gebruik het gereedschap bij daglicht of goede verlichting. Houd omstanders altijd uit de buurt.
- Waarschuwing: Wees uiterst voorzichtig wanneer u de maaier gebruikt op hellingen en in de buurt van hellingen, sloten of taluds; zorg er altijd voor dat u stevig staat en blijf alert.
- Knoei niet met de veiligheidssystemen of -functies van de maaier en maak deze niet onklaar;
- De machinist mag de instellingen van de verzegelde toerentalregeling niet wijzigen of manipuleren;
- De bediener moet een adequate opleiding krijgen van een ervaren persoon alvorens de machine voor het eerst te gebruiken.
- Waarschuwing: Gebruik het apparaat niet als u moe, ziek of onder invloed van alcohol of andere drugs bent;
- Zet het apparaat veilig neer voordat u het verlaat. Het apparaat moet worden uitgeschakeld.
- De grasmaaier mag niet worden gebruikt zonder dat de gehele grasopvangbak of de zelfsluitende beveiliging van de uitwerpopening is aangebracht;
- Waarschuwing: Wees voorzichtig met de uitlaatgassen. Adem ze niet in.
- Draag geschikte kleding zoals een lange broek en beschermende uitrusting: antislip voetbescherming, gehoorbescherming, oogbescherming en handschoenen.
- Beperk de duur van de activiteit om gezondheidsproblemen te voorkomen. Gun jezelf voldoende rust. Geluidsoverlast en trillingen kunnen een negatief effect hebben op de gezondheid.
- **WAARSCHUWING:** Er bestaat een risico dat de messen bewegen. Hanteer de messen altijd wanneer ze volledig stilstaan en draag beschermende handschoenen.

## 2.6 BRANDSTOFVERWERKING

Wees voorzichtig met brandstoffen. Ze zijn brandbaar en de dampen zijn explosief.

Gebruik alleen een goedgekeurde container.

Verwijder nooit de tankdop en voeg nooit brandstof toe terwijl het apparaat is ingeschakeld. Schakel het apparaat uit en laat de motor en de uitlaatonderdelen afkoelen alvorens brandstof toe te voegen.

Niet roken.

Tank nooit in een kamer.

Bewaar het apparaat en de brandstoftank nooit in ruimtes met open vuur, bijv. in de buurt van een boiler.

Als er brandstof is gemorst, mag u niet proberen de machine te starten. Ruim gemorste brandstof op.

Plaats de tankdop na het tanken terug en draai hem vast.

Volg de aanwijzingen in deze handleiding nauwkeurig op wanneer u het apparaat met brandstof vult.

## 2.7 VOOR ONDERHOUD EN OPSLAG

Schakel het apparaat uit en wacht tot het volledig tot stilstand is gekomen. Zorg ervoor dat alle bewegende delen tot stilstand zijn gekomen.



Laat de machine afkoelen voordat u inspecties, aanpassingen, onderhoud, service en opslag uitvoert. Berg de machine zo op dat brandstofdampen geen vlammen of vonken kunnen bereiken. Het vervoer van de eenheid moet worden beveiligd om het morsen van brandstof, ongevallen en verwondingen te voorkomen.

## **2.8 RESIDUELE RISICO'S**

Zelfs als u dit product gebruikt in overeenstemming met alle veiligheidsvoorschriften, bestaat er nog steeds gevaar voor letsel en schade. De volgende gevaren kunnen voortvloeien uit het ontwerp en de constructie van dit product:

Er bestaat gevaar voor letsel en materiële schade door aanhechtingen of door de plotselinge impact van verborgen

Objecten tijdens het snijden.

Er is kans op letsel en ongelukken door rondvliegende voorwerpen.











Langdurig gebruik van dit product stelt de gebruiker bloot aan trillingen die de zogenaamde "witte vinger ziekte" kunnen veroorzaken. Om het risico te verminderen, draag handschoenen en houd uw handen warm.

Raadpleeg onmiddellijk een arts als een van de symptomen van het "witte vingersyndroom" optreedt.

Symptomen van "witte vinger" zijn gevoelloosheid, verlies van gevoeligheid, tintelingen, pijn, verlies van kracht, kleurveranderingen of huidveranderingen. Deze symptomen treden meestal op aan de vingers, handen of polsen. Het risico neemt toe bij lage temperaturen.

Langdurige blootstelling aan lawaai kan de gezondheid van de bestuurder aantasten. Tijdens het werken met het gereedschap moet altijd gehoorbescherming worden gedragen. De bediening van het gereedschap moet worden beperkt en tussen twee sessies moet een pauze worden ingelast (bv. 10 minuten bediening en 20 minuten pauze).

## 2.9 SYMBOLEN

	<p>Lees de instructies.</p>
	<p>Kijk uit voor projecties! Houd kijkers uit de buurt van het werkgebied.</p>
	<p>Gevaar! Houd uw handen en voeten uit de buurt van het snijelement.</p>
	<p>Let op de uitlaatgassen. Adem ze niet in en gebruik het apparaat niet binnenshuis.</p>
	<p>Heet oppervlak! Het toegankelijke oppervlak kan tijdens het gebruik heet zijn.</p>
	<p>Draag beschermende uitrusting. Draag oog- en oorbescherming wanneer u het gereedschap gebruikt.</p>
	<p>Trek de bougie uit voor onderhoud. Lees de gebruiksaanwijzing.</p>
	<p>De brandstof is brandbaar; houd hem uit de buurt van vuur. Voeg geen brandstof toe terwijl de machine draait.</p>
	<p>Gebruik het apparaat niet bij regen en vochtigheid. Wacht tot het snijgereedschap tot stilstand is gekomen.</p>
	<p>Gegarandeerd geluidsvermogen.</p>



Draag gehoor- en oogbescherming.

## 3. UW PRODUCT

### 3.1 BESCHRIJVING



- |                                      |                        |
|--------------------------------------|------------------------|
| 1. Bovenste balk                     | 9. Grazers             |
| 2. Bedieningshendel voor de operator | 10. Startkabel         |
| 3. Zelfrijdende bar                  | 11. Onderste balk      |
| 4. Brandstoftank                     | 12. Zij-uitlaatklep    |
| 5. Motor                             | 13. Zijdelingse afvoer |
| 6. Luchtfiler                        | 14. Primer bol         |
| 7. Hendel voor snijhoogte            |                        |
| 8. Flap                              |                        |

### 3.2 TECHNISCHE GEGEVENS

<b>Model</b>	FTDT5096-AC
<b>Nominaal vermogen</b>	3,2 kW
<b>Verplaatsing</b>	196cm <sup>3</sup>
<b>Maximaal motortoerental</b>	2850/min
<b>Snijbreedte</b>	502mm
<b>Volume van de opvangzak</b>	55l
<b>Gewicht</b>	37,5kg
<b>Type blad</b>	DY0605-12
<b>Capaciteit van de Brandstoftanks</b>	1.5 l
<b>Capaciteit van de Olie tanks</b>	0,6l
<b>Geluidsdrukniveau</b>	LpA: 83dB(A), K=3.0 dB(A)
<b>Geluidsvermogen</b>	LwA: 98dB(A)

<b>Gegarandeerd Geluidsver mogen</b>	98dB(A)
<b>Trillingswaarde</b>	Max.5.0 m/s <sup>2</sup> , K=1.5m/s <sup>2</sup>

## 4. ASSEMBLAGE

### 4.1 HENDELS/BAR

-Installeer de onderste handgreep (2) op de machine en schroef deze vast met de bijgeleverde schroeven en moeren. Combineer de bovenste handgreep (1) en de onderste handgreep (2) en zet ze vast met de twee moeren en hun bouten.

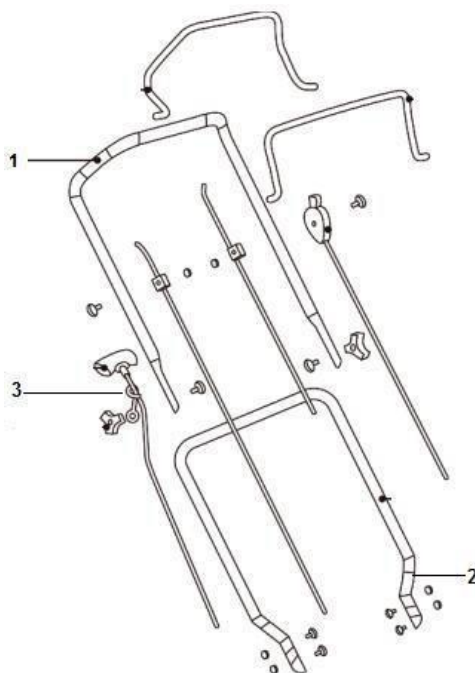

### 4.2 GRASVANGER

- Open en houd de klep vast. Plaats de grasvanger en bevestig hem aan de stang met de haken. De klep moet stevig vastzitten.
- Om de grasvanger te verwijderen, maakt u de haken van de stang los en verwijdert u de mand.

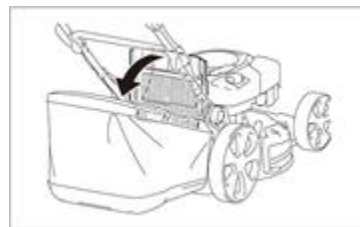
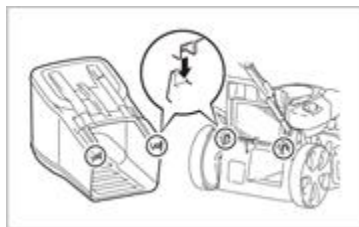
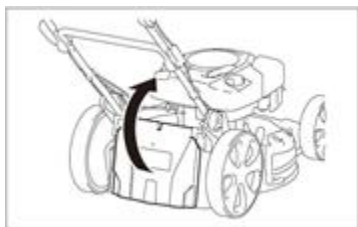

### 4.3 AANPASSING VAN DE MAAIHOOGTE

Stel de gewenste maaihogte in afhankelijk van het werk dat gedaan moet worden; pak de hendel vast, trek hem naar rechts en laat hem zakken om de maaihogte te verlagen of omhoog om de maaihogte te verhogen.



## 4.4 ZIJWAARTSE LOZING

Druk op het lipje en open het klepje van de zijafvoer. Houd de klep vast en installeer de zijafvoer door deze op de haken van de stang te plaatsen. Laat dan de klep los.



U moet de mulchadapter monteren om de zij-uitworp te kunnen gebruiken. Hang de zijafvoer adapter op.

## 4.5 ACHTERUITZETTING

Als u de terugloopfunctie wilt gebruiken, draait u de schroef ongeveer 40 mm los.



Om de omgekeerde uitwerpfunctie te gebruiken, moet u de achterklep van de machine openen. Steek de mulchadapter de achterkant. Laat de klep los. in het gat op

**Opmerking:** Monteer de grasvanger niet als u de mulchadapter gebruikt. Bij gebruik van de zij-uitworp moet de mulchadapter worden gemonteerd.

# 5. DE BRANDSTOFTANK VULLEN

## 5.1 GEVULDE CASE

**WAARSCHUWING!** Benzine is licht ontvlambaar.

Bewaar de brandstof in speciaal daarvoor bestemde jerrycans.

Vul de brandstoftank alleen buitenshuis en voordat u de motor start. Rook niet wanneer u de brandstoftank vult of brandstof hanteert.

Open nooit de tankdop en voeg nooit brandstof toe als de motor draait of heet is.

Als er brandstof is gemorst, de motor niet opnieuw starten, het gereedschap verwijderen uit het gebied waar de brandstof is gemorst en oppassen dat er geen vonken of vlammen ontstaan totdat de brandstofdampen zijn verdwenen.

Sluit alle brandstoftanks en -vaten volledig af.

Voordat u de maaier kantelt om het mes te onderhouden of om de olie af te tappen, moet u het

**WAARSCHUWING: Gebruik geen niet-goedgekeurde benzine, zoals E15 en E85. Meng de Gebruik geen olie met benzine en pas de motor niet aan voor gebruik met alternatieve Brandstoffen. Het gebruik van niet-toegestane brandstoffen beschadigt de motoronderdelen en vervalt de garantie op de motor. Om het brandstofsysteem tegen aanslag te beschermen Voeg aan de brandstof een brandstofstabilisator toe om de brandstof te beschermen. Niet alle brandstoffen zijn**

**identiek. Indien zich opstart- of prestatieproblemen voordoen, dient u de leverancier of de Brandstofmerk.**

De brandstof moet aan de volgende criteria voldoen:

- Schone, nieuwe en loodvrije benzine.
- Een minimum octaangehalte van 87/87 AKI (91 RON). Voor gebruik op grote hoogte, zie hieronder
- Benzine met een ethanolgehalte tot 10% is toegestaan.
- Verwijder de tankdop. Vul met brandstof.
- Sluit de brandstoftank af met de dop.

**Niet te veel vullen. Veeg overgelopen brandstof weg voordat u de motor start.**

## 5.2 MOTOROLIE

Aanbevolen olie: Wij adviseren het gebruik van een hoogwaardige reinigungsolie van de klassen SF, SG, SH, SJ of hoger. Gebruik geen speciale additieven.

Het vullen van de olietank

- Open de olietank.
- Vul de olie rechtstreeks in de tank. Niet te veel vullen.
- Sluit de olietank. Veeg gemorste olie op.

Oliepeil controleren

- Controleer het oliepeil met uitgeschakelde en stilstaande motor.
- Verwijder de plug/peilstok uit de olietank en veeg hem af.
- Steek de olievuldop/peilstok in de vulopening zoals afgebeeld zonder hem vast te schroeven en verwijder hem vervolgens om het oliepeil te controleren.
- Als het oliepeil dichtbij of onder de ondergrens van de peilstok staat, verwijdert u de peilstok en vult u het aanbevolen oliereservoir tot de bovengrens van de peilstok (onderste rand van de peilstok). Niet te veel vullen.
- Plaats de olietankdop / peilstok terug.

# 6. GEBRUIK

## 6.1 HET GEREEDSCHAP STARTEN

Controleer de aanwezigheid en de werking van de veiligheidsvoorzieningen voordat u de maaier start en gebruikt. Controleer ook de toestand van het blad en de bevestigingsschroef. Vervang of repareer zo nodig defecte onderdelen. Gebruik alleen originele reserveonderdelen.

- Plaats de maaier op een vrije, vlakke ondergrond.
- Druk meerdere malen (minstens 8 keer) op de ontsteker (1).
- Ga achter het stuur staan. Beweeg de bedieningshendel voor het stuur naar achteren, zodat de hendel tegen het stuur ligt. Pak de startgreep stevig vast met de andere hand.
- Trek stevig aan het starterkoord totdat de motor start.

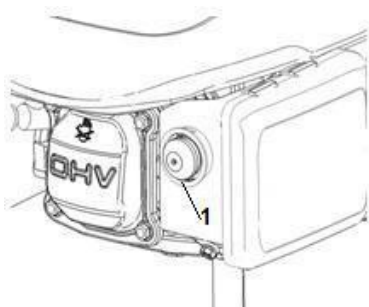

Maai indien mogelijk alleen als het gras droog is. Als het gras nat of te lang is, moet u twee keer maaien. Maak de eerste werkgang op maximale maaihoogte om overbelasting van de maaier te voorkomen. De tweede gang moet worden gemaakt op de gewenste eindhoogte. Als zich gras ophoopt onder het chassis van de maaier, stop dan de motor en verwijder de bougiedop voordat u de onderkant van het maaidek reinigt.

## 6.2 ZELFSTANDIG

De maaier kan tijdens het gebruik zelfrijdend zijn. Wanneer de versnellingsbak wordt bediend, draaien de achterwielen automatisch. Duw en houd de dissel naar voren.

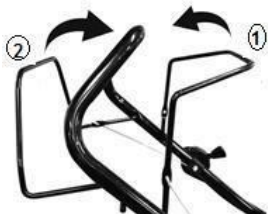

Laat deze toets los om de functie te verlaten.

## 6.3 STOPPEN

Laat de bedieningshendel los om de maaier te stoppen. De motor en het blad stoppen automatisch.

Als zich onder het chassis gras heeft opgehoopt, stop dan de motor, verwijder de bougiedop en wacht tot de motor is afgekoeld voordat u het gras verwijdert.

# 7. ONDERHOUD EN OPSLAG

**Voordat u aan het snijsysteem van de machine werkt, moet u de motor uitschakelen en de bougiestekker loskoppelen.**

## 7.1 SCHOONMAKEN VAN DE MAAIER

- Het gemaaid gras is vochtig. Een regelmatige reiniging na elk gebruik zorgt voor een betere werking van de maaier en vermindert het risico van corrosie of vastlopen.
- Laat de motor na het maaien afkoelen en gebruik vervolgens een borstel om het opgehoopte maaisel van en rond de motor te verwijderen.
- Reinig de grasvangzak jaarlijks met een borstel of een lichte waterstraal.
- Maak de bougiestekker los en kantel de maaier op zijn kant met het luchtfilter en de carburateur naar boven gericht.
- Verwijder het maaisel met een schraper en een borstel.
- Zet de maaier terug op zijn vier wielen.
- Gebruik geen hogedrukreiniger of heet water om de maaier te reinigen. Pas op dat u onderdelen zoals de motor, het luchtfilter, wiellagers en metalen bevestigingsmiddelen niet doorweekt. Droog het apparaat voordat u het opbergt door het enkele minuten op een vlakke, heldere ondergrond te laten draaien om corrosie of vastlopen te voorkomen.

## 7.2 SCHOOLVERZORGING

**WAARSCHUWING: Draag handschoenen, stop de motor en verwijder de bougie voordat u verder gaat.**

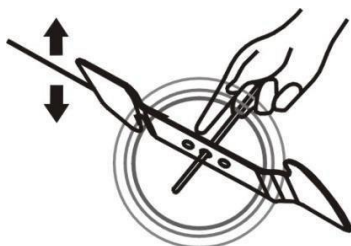



Het lemmet is gemaakt van gehard staal. Slijp het mes regelmatig, ongeveer om de 25 bedrijfsuren, om schoon werk te verkrijgen. Zorg ervoor dat het blad altijd goed uitgebalanceerd is. Steek een kleine ijzeren pin (diameter 2 of 3 mm) in het gat in het midden van het blad: deze moet horizontaal blijven. Als het blad niet horizontaal blijft, maak het dan waterpas door het verder te slijpen aan de kant waar het scheef staat. **WAARSCHUWING:** Gebruik alleen originele reserveonderdelen. Onderdelen van lage kwaliteit kunnen uw maaier ernstig beschadigen en uw veiligheid in gevaar brengen.

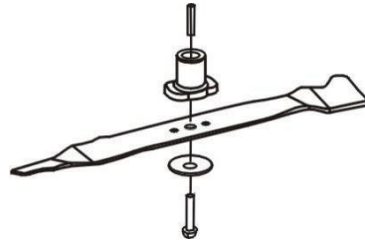

Draai de schroef los, controleer de meshouder en vervang alle onderdelen als ze versleten of beschadigd zijn.

Let er bij de montage van het mes op dat de snijkanten in dezelfde richting wijzen als de draairichting van de motor. Het aanhaalmoment van de bladschroef moet  $3,7 \text{ kg} \cdot \text{m} / \text{s}^2$  (37 Nm) bedragen en kan worden gecontroleerd met een momentsleutel.

### 7.3 OPSLAG VAN DE MAAIER

Bewaar uw grasmaaier op een droge, goed geventileerde plaats, uit de buurt van vlammen, vonken of warmtebronnen. Als de opslagruimte toegankelijk is voor kinderen, beveilig u de machine door de bougiestekker los te koppelen. Het wordt afgeraden om de maaier onder een dekzeil of een soortgelijke afdekking op te bergen, omdat dit tot condensvorming kan leiden, wat tot corrosie van de maaier kan leiden.

#### Langere stilstand en overwintering

Maak de maaier grondig schoon. Laat de motor bij voorkeur buiten draaien totdat de brandstoftank leeg is. Als alternatief kunt u de resterende brandstof aftappen met een brandstofzuigpomp.

Gooi gebruikte brandstof veilig en verantwoord weg en denk eraan dat benzinedampen een explosie of brand kunnen veroorzaken. Laat de motor draaien totdat de resterende brandstof is opgebruikt. Laat de motor afkoelen. Controleer de toestand en de reinheid van het luchtfilter. Verwijder de bougie uit de motor en giet een eetlepel motorolie in de cilinder. Trek een paar keer voorzichtig aan het starterkoord om de motor te laten draaien en de olie te verdelen om de cilinder tijdens de winter te beschermen. Vervang de bougie en draai hem vast.

#### Aan het begin van het nieuwe seizoen

Verwijder de bougie en reinig de punt voorzichtig van koolaanslag met een kleine koperen draadborstel en wrijf hem daarna in met benzine. Laat de bougie drogen. Trek een paar keer aan het starterkoord om overtollige olie uit de cilinder te verwijderen. Vervang de bougie en draai hem vast. Vul de brandstoftank met loodvrije benzine. Laat de motor draaien tot hij start.

#### Voordat u de maaier vervoert

Maak de maaier grondig schoon. Leeg de brandstoftank met een zuigpomp. Gooi de weggegooide brandstof veilig en verantwoord weg en denk eraan dat benzinedampen een explosie of brand kunnen veroorzaken. Laat de motor draaien tot de resterende brandstof opgebruikt is.

Laat de motor afkoelen. Verwijder de grasopvangzak. Maak de snelsluiting los en klap het bovenste deel van de handgrepen naar beneden, waarbij u erop moet letten dat u de kabels niet verbuigt.

Om krassen op de maaier te voorkomen, plaatst u golfkarton of een soortgelijke onderlegger tussen de bovenste en onderste geleiderails en de motor.

Gebruik vanwege het gewicht van de maaier oprijplaten of laat iemand u helpen de maaier op te tillen of te laden.

## 7.4 ONDERHOUD VAN DE MAAIER

### **Snijstysteem**

Controleer voor en na elke maaibeurt of het mes, de bevestigingsbouten en de aandrijfjas niet beschadigd of overmatig versleten zijn. Probeer nooit een gebogen blad recht te trekken. Vervang een beschadigd, versleten of verbogen blad zo snel mogelijk. Gebruik alleen originele onderdelen. Overmatige trillingen tijdens het maaien zijn een goede indicatie van een probleem met het maaisysteem.

**WAARSCHUWING: De** trillingen van een verbogen of beschadigd mes kunnen dure schade aan de maaier veroorzaken. Werken met een overmatig versleten blad verspilt brandstof en kan letsel veroorzaken als het blad van de machine losraakt.

**Waarschuwing:** Het risico bestaat dat het mes beweegt. Raak het mes altijd aan als het helemaal stil ligt. Draag beschermende handschoenen.

### **Het mes slijpen**

Laat voor optimale maaieresultaten de randen minstens eenmaal per jaar slijpen en het mes balanceren door een gespecialiseerde dealer of agent.

### **Het blad verwijderen**

Draag geschikte beschermende handschoenen om mogelijk letsel bij het hanteren van het blad te voorkomen. Maak de bougiestekker los en kantel de maaier op zijn kant, zodat het luchtfilter en de carburateurzijde naar boven wijzen.

Houd het blad stevig in één hand en draai de bladschroef los met een moersleutel of dopsleutel.

### **Montage van het blad**

Draag geschikte beschermende handschoenen om mogelijk letsel bij het hanteren van het blad te voorkomen. Maak de bougiestekker los en kantel de maaier op zijn kant zodat het luchtfilter en de carburateurzijde naar boven wijzen.

Controleer of alle onderdelen (messen, sleutels, messenhouders, schroeven en sluitringen) aanwezig, schoon en in goede staat zijn.

Plaats de emmer op zijn houder zodat de koelribben naar de motor gericht zijn.

Controleer de correcte uitlijning en afstemming van de pads op het blad. Het blad moet precies op de standaard staan.

Draai de schroeven aan die alle onderdelen met elkaar verbinden. Voer een laatste visuele controle uit om ervoor te zorgen dat alle onderdelen aanwezig en uitgelijnd zijn voordat u de bevestigingsschroef zeer stevig vastdraait met een moersleutel terwijl u het mes stevig in één hand houdt (Let op: Draag geschikte handschoenen).

### **Bougie**

Controleer de bougie voor het eerst na de eerste vijf bedrijfsuren van de maaier. Daarna moet de bougie om de 25 uur worden onderhouden.

Verwijder de bougiedop met een draaiende beweging en trek vervolgens de bougie eruit met de bijgeleverde sleutel. Verwijder eventuele koolaanslag met een koperborstel en controleer de elektrodenafstand met een voelmaat.

Vervang de onderhouden bougie, draai hem vast en plaats de dop terug. Als de bougie versleten of beschadigd is, vervang deze dan door een nieuwe bougie van hetzelfde of een voor de motor geschikt type.

### **Luchtfilter**

Een luchtfilter in slechte staat vermindert de prestaties en de levensduur van de motor en bemoeilijkt het starten van de motor. Regelmatige controles zijn dus essentieel, vooral als de maaier in een stoffige omgeving wordt gebruikt. Controleer en reinig het luchtfilter om de 25 bedrijfsuren of vaker als de motor in een stoffige omgeving wordt gebruikt.

Verwijder het deksel van de luchtkast en verwijder voorzichtig het schuimfilterpatroon. Reinig het patroon in een kleine kom met warm water en een paar druppels afwasmiddel tot het volledig schoon en vrij van vet en stof is. Spoel het filterpatroon in schoon water en knijp het vervolgens voorzichtig uit om het meeste water te verwijderen. Laat het aan de lucht drogen tot het helemaal droog is.

**WAARSCHUWING:** Reinig het schuimpatroon nooit met benzine, petroleum of andere oplosmiddelen. Deze producten zullen het filterpatroon aantasten.

Maak het deksel en de binnenkant van de luchtkast schoon met een schone, pluisvrije doek. Breng met een kwast een gelijkmatige laag olie aan op de buitenkant van het filterpatroon (u kunt hiervoor schone motorolie gebruiken). Plaats het filterpatroon in zijn behuizing en breng het deksel van de luchtfilterkast weer aan, waarbij u erop let dat alle onderdelen op hun plaats zitten en goed geïnstalleerd zijn. Als het filterpatroon beschadigd of sterk vervuild is, vervang het dan door een origineel onderdeel.

**WAARSCHUWING:** Draai het patroon niet om het schuim te reinigen, want dan kunt u het beschadigen. Deze maaier is uitgerust met een dubbel filtersysteem bestaande uit een schuimvoorfilter en een papieren filterpatroon.

Het onderhoud van een schuimvoorfilter is identiek aan dat van een schuimpatroonfilter, zoals hierboven beschreven. Het patroonfilterpapier moet met een stofzuiger worden gereinigd. Als hij vuil is of verontreinigd met olie of benzine, moet hij worden vervangen.

Maak het deksel en de binnenkant van de luchtkast schoon met een schone doek. Breng met een kwast een dunne laag olie gelijkmatig aan op de buitenkant van het filterpatroon (u kunt hiervoor schone motorolie gebruiken). Plaats het filterpatroon terug in zijn behuizing en breng vervolgens het deksel van de luchtfilterkast weer aan, waarbij u erop let dat alle onderdelen op hun plaats zitten en goed geïnstalleerd zijn.

### **Afstellen van de transmissiekabel**

In de transmissiestand is de invoerhendel van de maaier volledig in de richting van het stuur gedrukt. Een onjuist afgestelde transmissiekabel kan voortijdige slijtage van het aandrijfsysteem van de maaier veroorzaken.

Als de kabel te strak staat, is het moeilijk om de versnellingspook naar het stuur te bewegen. Omgekeerd, als de kabel niet strak genoeg zit, werkt de versnellingsbak slecht en is er een gebrek aan vermogen.

Om de spanning van de kabeltransmissie te regelen, verhoogt of verlaagt u de lengte van de stelschroef met de sleutel. Controleer de effectiviteit van de transmissie en de weerstand van de hendel.

Wanneer de juiste instelling is bereikt, zet u de stelschroef vast door de borgmoeren aan te draaien.

## **8. VERKLARING VAN OVEREENSTEMMING**



**BUILDER SAS**

**32, rue Aristide Bergès -Z1 31270 Cugnaux -  
Frankrijk Tel. +33 (0) 5.34.502.502 Fax: +33 (0)  
5.34.502.503**

**Verklaart dat de hieronder genoemde machine**

**BENZINE**

**GRASMAAIER**

**FTDT5096-AC**

**Serienummer: 20220119690-20220119969**

**Voldoet aan de volgende Europese richtlijnen:**

**Machinerichtlijn 2006/42/EG**

**EMC-richtlijn 2014/30/EU**

**Emissierichtlijn (EU) 2016/1628 & 2018/989/EU**

**Andere toepasselijke richtsnoeren:**

**Geluidsrichtlijn 2000/14/EG bijlage VI en 2005/88/EG**

Gegarandeerd geluidsvermogensniveau	98 dB(A)
Geluidsvermogen	98 dB(A)

**Toepasselijke geharmoniseerde normen:**

**EN ISO 5395-1:2013+A1:2018**

**EN ISO 5395-2:2013+A1:2016+A2:2017**

**EN ISO 14982: 2009**

**Aangemelde instantie**

**Intertek Testing & Certification Ltd (Notified Body  
0359) Davy Avenue, Know Hill, Milton Keynes, MK5  
8NL Telefoon: +44 (0)1908 857777 Fax: +44 (0)1908  
857830**

Cugnaux, **30/12/2021**

Philippe MARIE / Algemeen directeur

Verantwoordelijk voor het technisch dossier: de heer Olivier Patriarca.

## 9. GARANTIE



### GARANTIE

De fabrikant garandeert het product tegen materiaal- en fabricagefouten gedurende een periode van 2 jaar vanaf de oorspronkelijke aankoopdatum. De garantie geldt alleen als het product bestemd is voor huishoudelijk gebruik. De garantie dekt geen defecten als gevolg van normale slijtage.

De fabrikant verplicht zich tot het vervangen van onderdelen die door de erkende dealer als defect zijn aangemerkt. De fabrikant aanvaardt geen verantwoordelijkheid voor de gehele of gedeeltelijke vervanging van het apparaat en/of de daaruit voortvloeiende schade.

#### De garantie dekt geen storingen als gevolg van het volgende:

- onvoldoende onderhoud.
- abnormale montage, afstelling of werking van het product.
- Onderdelen onderhevig aan normale slijtage.

#### De garantie dekt niet:

- Verzend- en verpakkingskosten.
- het gereedschap gebruiken voor een ander doel dan waarvoor het is ontworpen.
- de machine gebruiken en onderhouden op een manier die niet in de gebruiksaanwijzing is beschreven.

Vanwege ons beleid van voortdurende productverbetering behouden wij ons het recht voor om specificaties zonder voorafgaande kennisgeving te wijzigen of aan te passen. Bijgevolg kan het product afwijken van de informatie die het bevat. Een wijziging zal echter zonder voorafgaande kennisgeving worden aangebracht indien zij wordt erkend als een verbetering van de vorige functie.

### LEES DE HANDLEIDING ZORGVULDIG ALVORENS HET APPARAAT TE GEBRUIKEN.

Wanneer u reserveonderdelen bestelt, vermeld dan het onderdeelnummer of de code in de lijst van reserveonderdelen in deze handleiding. Bewaar het aankoopbewijs; zonder dit bewijs is de garantie ongeldig. Om u te helpen met uw product, nodigen wij u uit om telefonisch of via onze website contact met ons op te nemen:

- **+33 (0)9.70.75.30.30**

• **<https://services.swap-europe.com/contact>**

U moet een "ticket" aanmaken via het webplatform.

- Registreer of maak een account aan.
- Specificeer de referentie van het gereedschap.
- Selecteer het onderwerp van uw verzoek.
- Beschrijf uw probleem.
- Voeg de volgende documenten bij: Factuur of aankoopbewijs, foto van het typeplaatje (serienummer), foto van het benodigde onderdeel (bijv. B. afgebroken pinnen op



transformator stekker).

# 10. PRODUCTFALEN

## WAT MOET IK DOEN ALS MIJN MACHINE KAPOT GAAT?

### Als u uw product in een winkel heeft gekocht:

- Leeg de brandstoftank als uw machine er een heeft.
- Zorg ervoor dat uw toestel compleet is, met alle meegeleverde accessoires en schoon! Indien dit niet het geval is, zal het reparatiebedrijf het toestel afkeuren.

Ga naar de winkel met de complete machine en de bon of factuur.

### Als u uw product op een website heeft gekocht:

- Leeg de brandstoftank als uw machine er een heeft.
- Zorg ervoor dat uw toestel compleet is, met alle meegeleverde accessoires en schoon! Indien dit niet het geval is, zal het reparatiebedrijf het toestel afkeuren.
- Maak een SWAP-Europe serviceticket aan op de website: <https://services.swap-europe.com>. Als u het verzoek via SWAP-Europe indient, moet u de factuur en de foto van het typeplaatje (serienummer) meesturen.
- Neem contact op met het reparatiebedrijf om er zeker van te zijn dat het beschikbaar is voordat u het apparaat uit handen geeft.

Ga naar het reparatiestation met de complete machine, samen met de aankoopfactuur en het stationsblad, dat u kunt downloaden na het invullen van het serviceverzoek op de website van SWAP Europe.

Voor machines met motorschade van de fabrikanten BRIGGS & STRATTON, HONDA en RATO, gelieve de volgende instructies in acht te nemen.

Reparaties worden uitgevoerd door erkende motorfabrikanten van deze fabrikanten, zie hun website:

- <http://www.briggsandstratton.com/eu/fr>
- <http://www.honda-engines-eu.com/fr/service-network-page;jsessionid=5EE8456CF39CD572AA2AEEDFD290CDAE>
- <https://www.rato-europe.com/it/service-network>

**Bewaar de originele verpakking om terugzending door de klantenservice mogelijk te maken of verpak uw toestel in een soortgelijke doos met dezelfde afmetingen.**

Voor alle vragen over onze klantenservice kunt u een verzoek indienen op onze website <https://services.swap-europe.com>.

Onze hotline blijft bereikbaar op +33 (9) 70 75 30 30.





# 11. UITSLUITING VAN GARANTIE

## DE GARANTIE DEKT NIET:

- Inbedrijfstelling en instelling van het product.
- Schade veroorzaakt door normale slijtage van het product.
- Schade veroorzaakt door verkeerd gebruik van het product.
- Schade veroorzaakt door installatie of inbedrijfstelling niet in overeenstemming met de gebruiksaanwijzing.
- Carburateurgerelateerde storingen na 90 dagen en vervuiling van de carburateurs.
- Regelmatig en standaard onderhoud.
- Wijzigings- en demontagewerkzaamheden die rechtstreeks de garantie doen vervallen.
- Producten waarvan de oorspronkelijke echtheidsmarkering (merk, serienummer) beschadigd, gewijzigd of ingetrokken is.
- Vervanging van verbruiksgoederen.
- Het gebruik van niet-originele onderdelen.
- Breuk van onderdelen na stoten of projecties.
- Indeling van de accessoires.
- Gebreken en hun gevolgen die te wijten zijn aan een externe oorzaak.
- Verlies van onderdelen en verlies door onvoldoende bouten.
- Snijden van onderdelen en schade door losraken van onderdelen.
- Overbelasting of oververhitting.
- Stroomvoorziening van slechte kwaliteit: defecte spanning, spanningsfout, enz.
- Schade als gevolg van het feit dat het product niet kan worden gebruikt gedurende de tijd die nodig is voor de reparatie en, in het algemeen, de kosten voor het buiten gebruik stellen van het product.
- De kosten van een second opinion opgesteld door een derde partij na een schatting van een reparateur van SWAP Europe.
- Het gebruik van een product met een defect of schade die niet onmiddellijk is gemeld en/of gerepareerd met behulp van de diensten van SWAP-Europe.
- Verslechtering door vervoer en opslag\*.
- lanceert na 90 dagen.
- Olie, benzine, smeermiddelen.
- Schade door het gebruik van niet-conforme brandstoffen of smeermiddelen.

\* In overeenstemming met de transportwetgeving moet transportschade binnen maximaal 48 uur na ontdekking ervan per aangetekende brief met ontvangstbevestiging aan de transportonderneming worden gemeld.

Dit document is een aanvulling op uw aankondiging, een niet-limitatieve lijst.

**Opgelet:** alle bestellingen moeten worden gecontroleerd in aanwezigheid van de bezorger. In geval van weigering door de bezorger moet u de levering gewoon weigeren en uw weigering meedelen.

**Herinnering:** De reserveringen sluiten kennisgeving per aangetekende brief met ontvangstbevestiging binnen 72 uur niet uit.

### Informatie:

Thermische toestellen moeten elk seizoen winterklaar worden gemaakt (service beschikbaar op de website van SWAP Europe). De batterijen moeten worden opgeladen voordat ze worden opgeborgen.



BUILDER SAS  
32, rue Aristide Bergès - ZI 31270 Cugnaux - Frankrijk Made in  
PRC 2022